



ZANOTTI Spa
Via M.L. King, 30
46020 - Pegognaga (MN) - ITALY
Tel. +39 0376 5551
Fax +39 0376 536554
info@zanotti.com

Cartes technique de la machine

Version 1.32

Modèle:

MSB125N02F

Catégorie:

Uniblock SB

Données techniques

Caractéristiques	U.M.	Valeur
Température de travail	°C	+10 ÷ -5
Démarrage		Direct
Tension	Volt-Ph-Hz	230/1~/50
Absorp. Nominale	kW*	0,70
Absorp. Nominale	Amp*	4,30
Courant de démarrage	Amp	25,0
Courant maxi	Amp	7,9
Réfrigérant		R404A
Dégivrez		Gaz chaud
Masse	Kg	59

Compresseur

Type		Hermétique
Puissance nominale	kW	0,5

Condensateur

Débit d'air	m³/h	750
-------------	------	-----

Evaporateur

Débit d'air	m³/h	550
Projection d'air	m**	4

Catégorie PED		0
---------------	--	---



Liste de puissance

Tc °C	Ta °C	P watt	P Kcal/h	V100 m³	V80 m³	V60 m³
10	20	1805	1552	15	14	12
	25	1709	1470	13	12	11
	30	1612	1386	12	11	10
	35	1514	1302	11	10	9,1
5	20	1598	1374	12	11	10
	25	1512	1300	11	10	9,1
	30	1424	1225	9,8	8,9	8,1
	35	1335	1148	8,8	8	7,3
0	20	1418	1219	9,8	8,9	8,1
	25	1337	1150	8,9	8,1	7,4
	30	1254	1078	7,9	7,2	6,6
	35	1172	1008	7	6,4	5,8
-5	20	1247	1072	7,9	7,2	6,6
	25	1171	1007	7	6,4	5,8
	30	1096	943	6,2	5,6	5,1
	35	1020	877	5,4	4,9	4,5
	40	945	813	4,6	4,2	3,8

* En marche: 0 ÷ +30°C

** Utilisation à titre indicatif. La projection d'air depend de nombreuses facteurs: hauteur de la chambre, type de stockage, positionnement de l'évaporateur etc

Tc: Température de la chambre froide . - Ta : Température externe

P: Capacité réfrigérante - V : Volume de la chambre froide suggere

Dimensioni - Dimensions - Dimensions
Abmessungen - Dimensiones

SB125

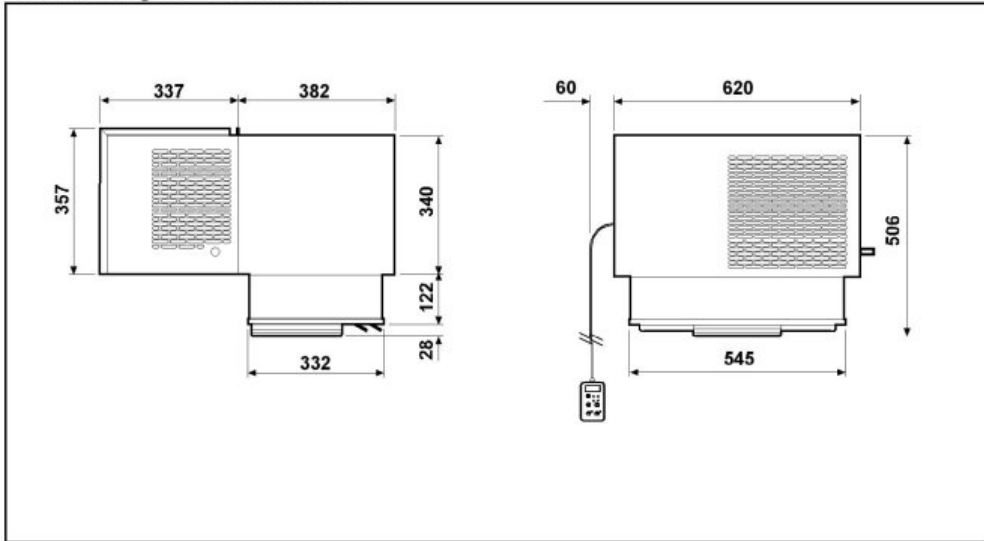

Schema di montaggio - Mounting scheme - Schema de montage
Montageschema - Esquema de montaje

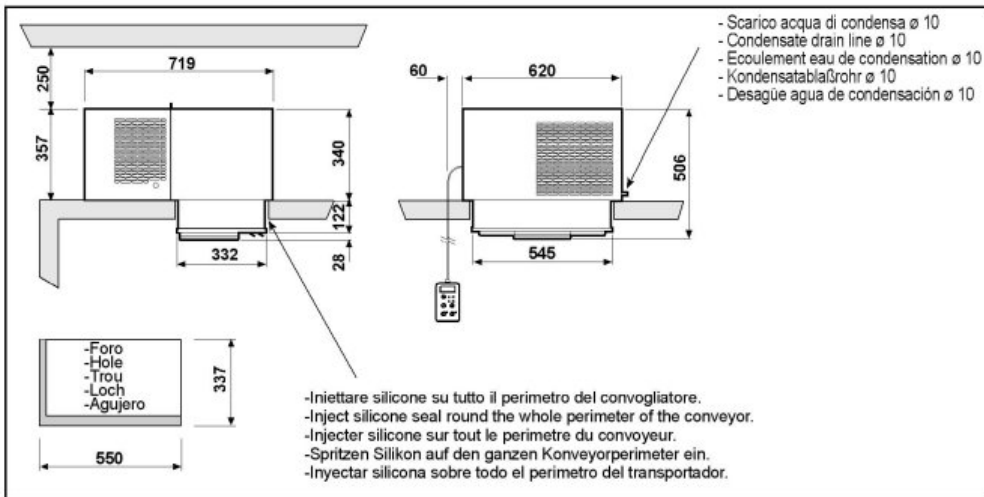

- * Raccomandazioni in sede di installazione e per il controllo fornite sul manuale di installazione
- * To be advised at time of order for factory installation and operating instructions
- * Recommendations au moments d'installations et pour le contrôle fournis sur le manuel d'installation
- * Empfehlungen für die Installationsphase und zur Kontrolle, die im Handbuch zur Installation enthalten sind
- * Por cuanto respecta a recomendaciones de instalación y control ver manual de instalación

Massa e misure imballi - Packing mass and dimensions - Masse et dimensions emballages
Verpackungsmasse und-abmessungen - Masa y medidas del embalaje

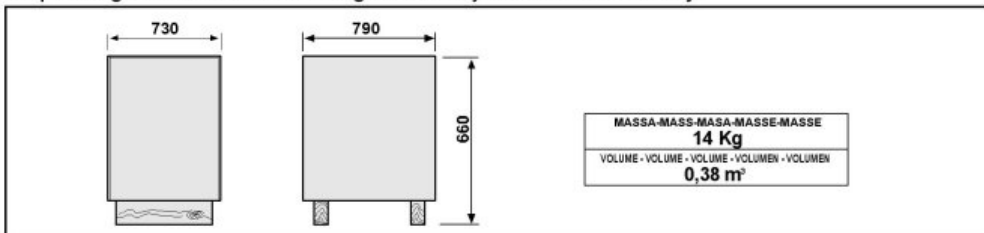

ZANOTTI S.p.A.