

Compresseur / Compressor
Code tension / Voltage code : A

CAJ4492Y

Froid commercial et industriel positif (HP)
Commercial & industrial application (HBP)

100-115V / 50-60Hz - 1~

R134a

N° 214LS-A - ind c

Conditions <i>Conditions</i>	fréquence <i>frequency</i>	Prod frigorifique nominale / <i>nominal refrigerating capacity</i>			Puis. sonore <i>Sound level</i>
		Watts	Kcal/h	BTU/h	
EN 12900*	50 Hz	2039	1754	6953	ISO 3745 / ISO 3743-1 62 dBA
EN 12900*	60 Hz	2366	2035	8068	
Cecomaf	50 Hz	1946			
Cecomaf	60 Hz	2205			

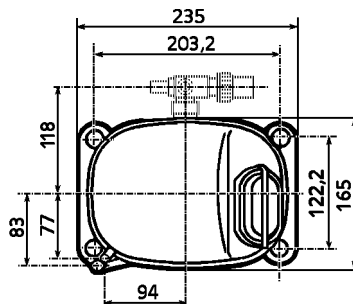
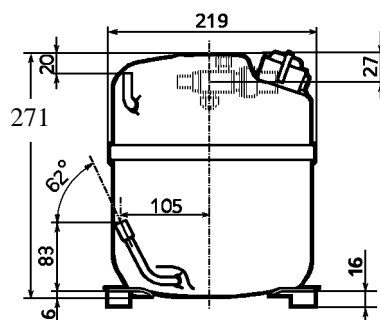

Cylindrée / *Displacement* : 25.95 cm³
 Poids net / *Net weight* : 22 Kg
 Charge en huile / *Oil charge* : 887 cm³
 Type d'huile / *Oil type* : P.O.E /
 Détente / *Expansion device* : Capillaire/Détendeur
 Capillaire/Exp° valve

Refroidissement / *Cooling* : Ventilé / Forced

Résistance à 20° C / *Windings resistances at 20° C*

Phase princ. / *Main Winding* : 0.5 Ohms
 aux. / *Auxiliary Winding* : 3.1 Ohms

Intensité / *Current*

nom. / *Rated current RLA* : 12.5 / 12.9 A
 max. / *Max current* : 17.1 / 17.8 A
 dém. / *Start current LRA* : 57.5 / 63 A

Ap. Electrique / *Electrical equipment* : CSIR

Protecteur / *Overload* :

CRA38009
 Temporisation / *Time Check* : 2.8s - 5.2s / 53 A
 T° ouverture / *Opening temp.* : 135° C
 fermeture / *Closing temp.* : 61° C
 Option / *optional* : GA3PJU00

Relais potentiel / *Potential relay* :

RVA7AD**
 enclenchement / *Pick up* : 140/153V
 déclenchement / *Drop out* : 20/45V
 Option / *optional* : 3ARR3*2M*

Condensateur dém. / *Start capacitor* : 250 µF / 160 V

EN 12900: T° cond. +50°C / T° évap. +5°C / T° gas aspirés. +20°C / Sous refroidissement. 0K

* EN 12900 : Cond. T° +50°C / Evap. T° +5°C / Return gas T° +20°C / Subcooling. 0K

Pour conduites Ø ext / *For tubing O.D.*

Aspiration <i>Suction</i>	Refolement <i>Discharge</i>	Charge <i>Process</i>
12.7 (1/2")	7.9 (5/16")	6.35 (1/4")

Les caractéristiques données dans cette fiche technique peuvent évoluer sans avis préalable, avec les améliorations que 'TECUMSEH EUROPE' entend toujours apporter à sa production.
 'TECUMSEH EUROPE', in a constant endeavour to improve its products reserves the right to change any information contained in this leaflet without prior warning.

