

DES^{air}



CCUN 10H
CCUN 13H



NOTICE TECHNIQUE D'UTILISATION



Sommaire

Manuel de l'utilisateur

0 Consignes de sécurité04

1 Présentation de l'appareil06

2 Fonctionnement manuel (Sans télécommande)..... 11

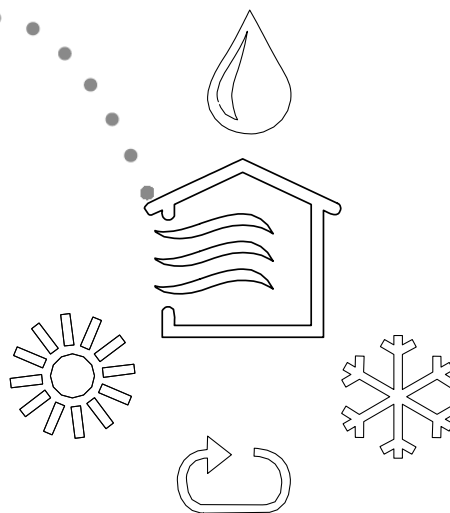
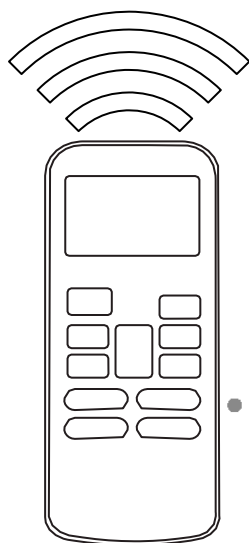

3	Nettoyage et entretien	12
4	Conseils de dépannage	14
5	Informations recyclage	18

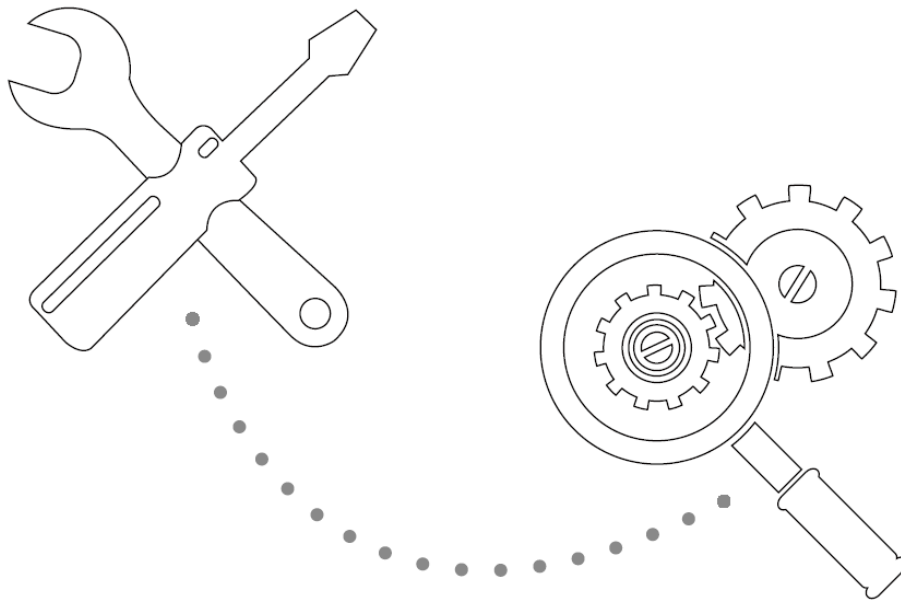

Consignes de sécurité

Bien lire Les Consignes de Sécurité avant toute installation

Pour prévenir les accidents touchant l'utilisateur ou des tiers et les dommages matériels, les consignes suivantes doivent impérativement être respectées.

Un fonctionnement erroné imputable au non-respect de la notice pourra entraîner des incidents ou des détériorations. La gravité est classée en fonction des indications suivantes :



Ce symbole indique qu'en cas de non-respect des instructions, il existe un risque de blessure grave.

AVERTISSEMENT



Ce symbole indique qu'en cas de non-respect des instructions, il existe un risque de blessure plus ou moins grave ou un risque d'endommager votre matériel ou d'autres biens.

PRUDENCE



AVERTISSEMENT

Cet appareil peut être utilisé par les enfants de plus de 8 ans et par les personnes aux capacités physiques, sensorielles ou mentales réduites ou sans expérience ni connaissance à condition d'être surveillés ou instruits sur l'utilisation sûre de l'appareil ou sur les dangers inhérents. S'assurer que les enfants ne jouent pas avec l'appareil. Le nettoyage et l'entretien à la charge de l'utilisateur peuvent être effectués par les enfants de plus de 8 ans exclusivement sous surveillance.

AVERTISSEMENT D'INSTALLATION

- Contactez un revendeur agréé pour procéder à l'installation du climatiseur. Une installation inadéquate peut entraîner une fuite d'eau, une décharge électrique ou un incendie.
- Toutes les réparations, l'entretien et la délocalisation de cette machine doivent être confiés à un technicien agréé. Des réparations inadéquates peuvent entraîner de graves blessures ou la défaillance du produit.

AVERTISSEMENT À PROPOS DE L'UTILISATION DU PRODUIT

En cas de dysfonctionnement (odeur de brûlé), arrêtez immédiatement le climatiseur et débranchez la prise. Faites ensuite appel à un technicien de service agréé afin d'éviter une décharge électrique, un incendie ou des blessures.

- **Ne pas** utiliser d'aérosols inflammables tels que : laque, vernis ou peinture près de l'appareil. Cela peut provoquer une combustion ou un incendie.
- **Ne pas** insérer les doigts ou des objets à l'entrée ou la sortie d'air. Cela peut causer des blessures car le ventilateur peut tourner à grande vitesse.
- **Ne pas** faire fonctionner le climatiseur à proximité ou autour des gaz combustibles. Les gaz émis peuvent s'accumuler autour de l'unité et provoquer une explosion.
- **Ne pas** faire fonctionner le climatiseur dans une pièce humide (par exemple, salle de bain ou buanderie). Cela peut provoquer une décharge électrique et provoquer la détérioration du produit.
- **Ne pas** exposer votre corps directement à l'air froid pendant une période prolongée.

SÉCURITÉ ÉLECTRIQUE

- Utiliser seulement le cordon électrique spécifique. Si le cordon est endommagé, il doit être remplacé par un cordon du fabricant ou un cordon certifié par un prestataire de service.
- Conserver la prise en bon état. Nettoyer la poussière et les saletés accumulées à l'intérieur ou autour de la prise. Une prise en mauvais état peut provoquer un risque de feu ou un choc électrique.
- **Ne pas** tirer le cordon d'alimentation pour débrancher l'appareil. Maintenez fermement la fiche et la retirer de la prise. Tirer directement sur le cordon peut l'endommager, ce qui peut provoquer un incendie ou un choc électrique.
- **Ne pas** utiliser une rallonge et ne pas étendre manuellement le cordon d'alimentation ou connecter d'autres appareils sur la même prise que le climatiseur. Une mauvaise connexion électrique, une mauvaise isolation ou une tension insuffisante peuvent provoquer un incendie.

MAINTENANCE ET ENTRETIEN

- Éteignez l'appareil et débranchez la prise avant le nettoyage. Ne pas débrancher la prise peut causer une décharge électrique.
- **Ne pas** nettoyer le climatiseur avec une quantité excessive d'eau.
- **Ne pas** nettoyer le climatiseur avec des agents de nettoyage combustibles. Les agents de nettoyage combustibles peuvent provoquer un incendie ou une déformation structurelle.



Avertissement

- Si le climatiseur est utilisé conjointement avec des brûleurs ou d'autres sources de chauffage, aérez bien la pièce afin d'éviter le manque d'oxygène.
- Éteignez le climatiseur et débranchez l'appareil si vous ne comptez pas l'utiliser pendant une longue période.
- Éteignez et débranchez l'appareil pendant les orages.
- Assurez-vous que l'eau de condensation peut s'écouler facilement de l'appareil.
- **Ne pas** faire fonctionner le climatiseur avec les mains mouillées. Il existe un risque d'électrocution.
- **Ne pas** utiliser l'unité dans un autre but que de son utilisation prévue.
- **Ne pas** monter sur l'appareil ou poser des objets dessus.
- **Ne pas** laisser le climatiseur dans une pièce avec des portes ou des fenêtres ouvertes pendant de longues périodes ou avec un taux d'humidité très élevé.

Présentation de l'appareil

1

Pièces de l'unité

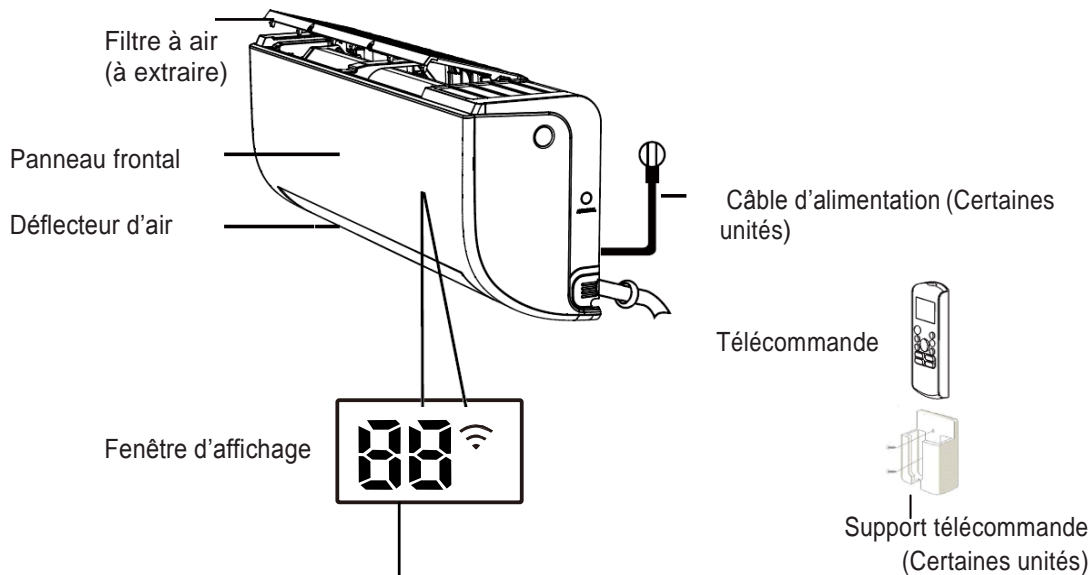

- “ **ON** ” 3 secondes lorsque:
- TIMER ON est en marche
 - Les fonctions FRESH, SWING, TURBO, ou SILENCE sont activées.
- “ **OF** ” 3 secondes lorsque:
- TIMER OFF est en marche
 - Les fonctions FRESH, SWING, TURBO, ou SILENCE sont désactivées.
- “ **CF** ” Lorsque la fonction anti-refroidissement est en marche
- “ **df** ” Lors du dégivrage
- “ **SC** ” Lorsque l'appareil est en autonettoyage
- “ **FP** ” Lorsque la protection brise est en marche
- “ **WiFi** ” Lorsque la fonction WIFI Control est activée (option)
- “ **88** ” Lorsque la fonction ECO est activée (certaines unités)
apparaît progressivement comme ceci: **E--E--E**
température réglée.....**E** à une seconde d'intervalle
- Le guide de l'utilisation de la télécommande infrarouge n'est pas inclus dans ce pack

Signification des codes affichés

Dans les autres modes, l'unité indiquera le réglage de température
En mode FAN (ventilateur), l'unité affichera la température de la pièce.

Atteindre un rendement optimal

Vous pouvez obtenir des résultats optimaux pour les modes COOL (REFROIDISSEMENT), HEAT (CHALEUR) et DRY (DÉSHUMIDIFICATION) dans les gammes de températures suivantes. Lorsque vous utilisez votre climatiseur en dehors de ces gammes, certaines protections de sécurité s'activeront et l'appareil fonctionnera de manière moins performante.

Climatiseur de type split réversible

	Mode REF.	Mode CHAL.	Mode DES.
Température Pièce	17°C - 32°C	0°C - 30°C	10°C - 32°C
Température Extérieure	0°C - 50°C	-15°C - 30°C	0°C - 50°C
	-15°C - 50°C (Pour les modèles avec système de refroidissement de température.)		

POUR LES UNITÉS AVEC UN CHAUFFAGE ÉLECTRIQUE SUPPLÉMENTAIRE

Nous recommandons fortement de laisser l'équipement branché même lorsque la température extérieure descend en dessous de 0°C (32°F) afin d'en assurer une bonne performance.

Climatiseur à vitesse fixe

	Mode REFROIDISSEMENT	Mode CHALEUR	Mode DÉSHUMIDIFICATION
Température Pièce	17°-32°C	0°-30°C	10°-32°C
Température Extérieure	18°-43°C	-7°-24°C	11°-43°C
	-7°-43°C		18°-43°C

Pour optimiser encore plus les performances de votre appareil, procédez comme suit:

- Garder les portes et les fenêtres fermées.
- Limiter la consommation d'énergie en utilisant les fonctions Timer on et Timer off.
- Ne pas bloquer les entrées ou sorties d'air.
- Contrôler régulièrement la machine et nettoyer les filtres à air.

Pour une explication détaillée de chaque fonction, reportez-vous au **Manuel de la télécommande**.

Autres caractéristiques

- **Redémarrage automatique**

Si l'appareil perd de la puissance, il redémarrera automatiquement avec les paramètres antérieurs, une fois que l'électricité sera rétabli.

- **Anti-moisissure (certaines unités)**

Lorsque vous éteignez l'appareil en mode COOL (REFROIDISSEMENT), AUTO (AUTOMATIQUE) ou (DÉSHUMIDIFICATION), le climatiseur continuera de fonctionner à très faible puissance afin d'assécher l'eau condensée et de prévenir la moisissure.

- **Muet (certaines unités)**

Appuyez sur le bouton LED de la télécommande peut désactiver l'affichage de l'écran à intérieur et également désactiver la sonnerie du climatiseur pour un environnement calme et confortable.

- **Contrôle WIFI (certaines unités)**

L'option Wi-Fi Control vous permet de contrôler votre climatiseur depuis votre téléphone mobile et une connexion Wi-Fi.

- **Mémoire d'angle du déflecteur (certaines unités)**

Lorsque vous allumez votre appareil, le déflecteur reprendra automatiquement son ancien angle.

- **Détection de fuite de gaz réfrigérant (certaines unités)**

L'unité intérieure affichera automatiquement "EC" lorsqu'il détectera un manque de fluide frigorigène.

Pour une explication détaillée des fonctionnalités avancées de votre appareil (comme le mode turbo et ses fonctions d'auto-nettoyage), reportez-vous au **manuel de la télécommande**.

ILLUSTRATIONS

Les illustrations de ce manuel sont présentes à des fins explicatives. La forme réelle de votre unité intérieure peut-être légèrement différente. La forme réelle prévaudra.

Paramètres d'angle du flux d'air

Paramètres de l'angle vertical du flux d'air

Lorsque l'appareil est allumé, utilisez le bouton SWING/DIRECT pour définir la direction (angle vertical) du flux d'air.

1. Appuyez une fois sur le bouton SWING/DIRECT pour activer le déflecteur. Chaque fois que vous appuyez sur le bouton, il ajustera le déflecteur de 6°. Appuyez sur le bouton jusqu'à atteindre la direction que vous souhaitez.
2. Pour que le déflecteur soit rotatif, appuyez et maintenez le bouton SWING/DIRECT pendant 3 secondes. Appuyez à nouveau pour arrêter la fonction automatique.

Paramètres de l'angle horizontal du flux d'air

L'angle horizontal de l'air doit être réglé manuellement. Saisissez la tringle du déflecteur (Voir la figure 2.3) et réglez manuellement la direction voulue. Pour certaines unités, l'angle horizontal de l'air peut être réglé par la télécommande. Référez-vous au manuel de la télécommande.

A PROPOS DES ANGLES DU DÉFLECTEUR

En mode COOL (REFROIDISSEMENT) ou DRY (DÉSHUMIDIFICATION), ne réglez pas le déflecteur de manière trop verticale à un angle pendant trop longtemps. Cela peut provoquer de la condensation d'eau sur la lame du déflecteur qui se déversera sur votre plancher ou sur les meubles. (Voir Fig. 2.2)

En utilisant les modes COOL (REFROIDISSEMENT) ou HEAT (CHAUFFAGE), le réglage du déflecteur à angle trop verticale peut réduire les performances de l'appareil en raison de flux d'air restreint.

Ne pas déplacer le déflecteur à la main. Cela pourrait le désynchroniser. Si cela se produit, éteignez l'appareil et débranchez-le pendant quelques secondes, puis redémarrez l'unité. Ceci permettra de réinitialiser le déflecteur.

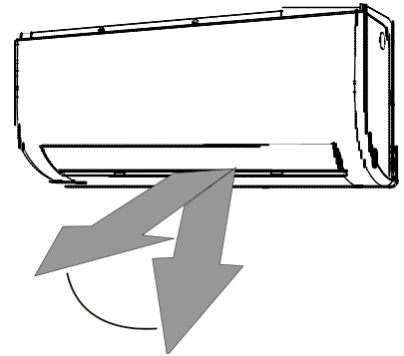

Rayon d'action



Ne pas laisser le déflecteur en angle vertical pendant un trop long moment car la condensation d'eau peut se déverser sur vos affaires.

Fig. 2.2

Ne pas laisser le déflecteur en angle vertical pendant un trop long moment car la condensation d'eau peut se déverser sur vos affaires.



ATTENTION

Ne mettez pas vos doigts à l'intérieur ou à proximité de la soufflerie et de l'aspiration. La ventilation à grande vitesse peut provoquer des blessures

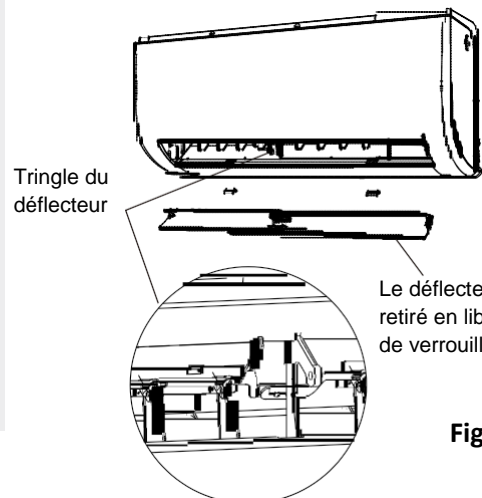

Fig. 2.3

• Mode SLEEP (VEILLE)

La fonction Veille sera utilisée pour diminuer la consommation d'énergie pendant votre sommeil (pour un bon usage, elle ne nécessite pas les mêmes réglages de température). Cette fonction n'est pas valable avec la télécommande.

Appuyez sur la touche SLEEP (VEILLE) lorsque vous êtes prêt à aller vous coucher. En mode COOL (REFROIDISSEMENT) l'appareil augmentera sa température de 1°C au bout d'une heure, et d'1°C supplémentaire au bout de deux heures.

En mode HEAT (CHAUFFAGE), l'appareil diminuera sa température de 1° C au bout d'une heure et d'1°C supplémentaire au bout de deux heures.

La nouvelle température sera programmée pour 7 heures, ensuite l'appareil s'éteindra.

Remarque: La fonction Sleep (Veille) n'est pas valable en mode Fan (Ventilateur) ou Dry (Déshumidification).

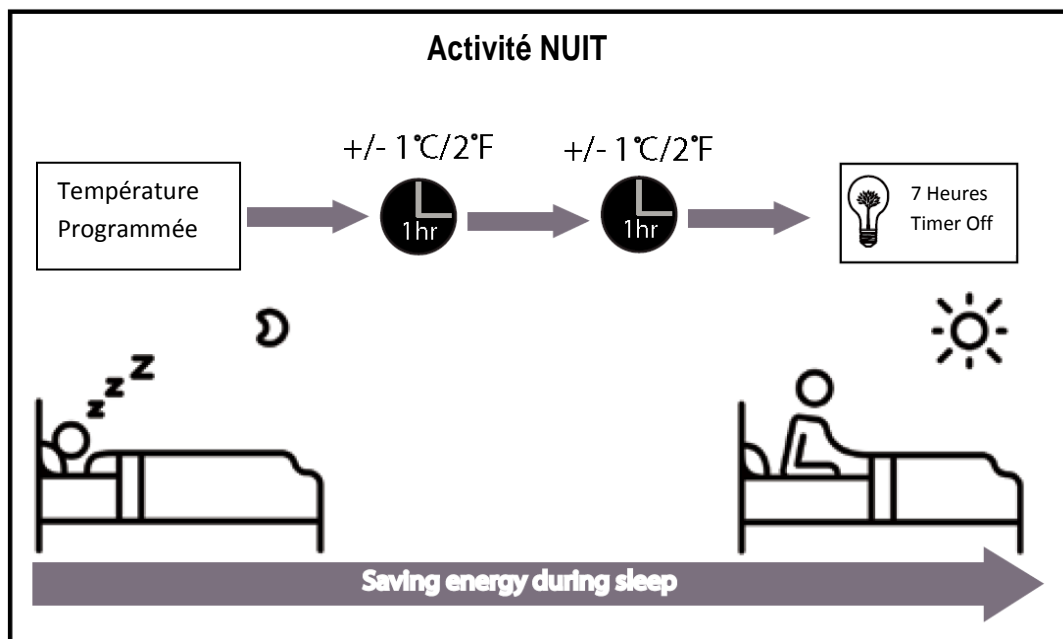

Fig. 3.1

Fonctionnement manuel

2

(sans télécommande)

Le fonctionnement de l'appareil sans la télécommande

Dans le cas où votre télécommande ne fonctionnerait pas, votre appareil peut-être actionné à la main avec le bouton de commande manuel situé sur l'unité intérieure. Notez que le fonctionnement manuel n'est pas une solution à long terme. Faire fonctionner l'appareil avec votre télécommande est fortement recommandé.

AVANT UNE OPÉRATION MANUELLE

L'appareil doit être éteint avant toute opération manuelle.

Pour faire fonctionner votre appareil manuellement:

1. Localisez le bouton de commande manuel sur le côté droit de l'unité.
2. Appuyez une fois sur ce bouton de commande manuel pour activer le mode forced auto (auto forcé).
3. Appuyez une deuxième fois sur le bouton de commande manuel pour activer le mode forced cooling (refroidissement forcé).
4. Appuyez une troisième fois sur le bouton de commande manuel pour éteindre l'appareil.

! ATTENTION

Le bouton manuel est destiné uniquement à des fins de test et d'opération d'urgence. N'utilisez cette fonction que si vous avez perdu la télécommande et que cela est vraiment nécessaire. Pour rétablir le fonctionnement normal de l'unité, utilisez la télécommande.

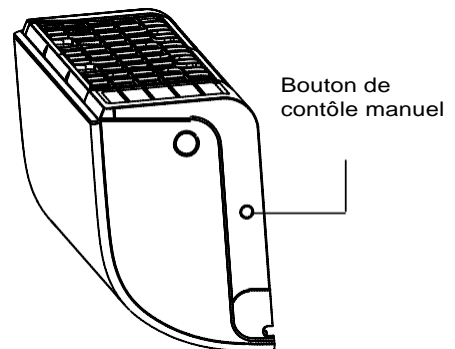

Nettoyage et entretien

3

Nettoyage de votre Unité Intérieure



AVANT LE NETTOYAGE OU L'ENTRETIEN

TOUJOURS ÉTEINDRE VOTRE CLIMATISEUR ET DÉBANCHER LE CÂBLE D'ALIMENTATION AVANT LE NETTOYAGE OU LA MAINTENANCE DE L'APPAREIL.



PRUDENCE

Utilisez uniquement un chiffon doux et sec pour nettoyer l'appareil. Si l'unité est particulièrement sale, vous pouvez utiliser un chiffon imbibé d'eau tiède pour l'essuyer.

Ne pas utiliser de produits chimiques ou des chiffons traités chimiquement pour nettoyer l'unité.

Ne pas utiliser de benzène, de diluant à peinture, de poudre de polissage ou d'autres solvants pour nettoyer l'appareil. Ils peuvent causer une déformation ou une fissure.

Ne pas utiliser d'eau chaude à plus de 40 ° C pour nettoyer le panneau frontal. Cela peut provoquer une déformation ou une décoloration.

Nettoyage du Filtre à Air

Un conditionneur d'air obstrué peut réduire l'efficacité de refroidissement de votre unité et peut également être mauvais pour votre santé. Assurez-vous de nettoyer le filtre une fois toutes les deux semaines.

1. Soulever le panneau frontal de l'unité intérieure. Le filtre à air se trouve sous le déflecteur d'entrée d'air
2. Saisir la languette à l'extrémité du filtre, la soulever et la tirer vers vous.
3. Retirer maintenant le filtre pour le faire sortir.
4. Nettoyer le grand filtre à air avec de l'eau chaude savonneuse. Veiller à utiliser un détergent doux.
5. Rincer le filtre avec de l'eau fraîche et bien égoutter.
6. Sécher dans un endroit frais et sec. Ne pas l'exposer directement à la lumière solaire.
7. Fermer le panneau frontal de l'unité intérieure

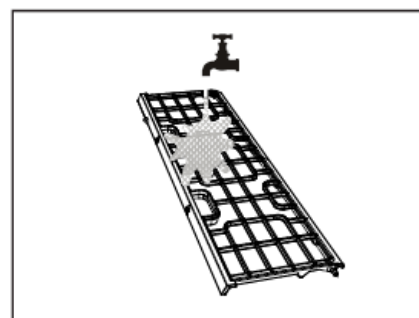
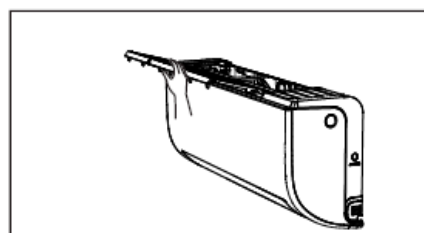
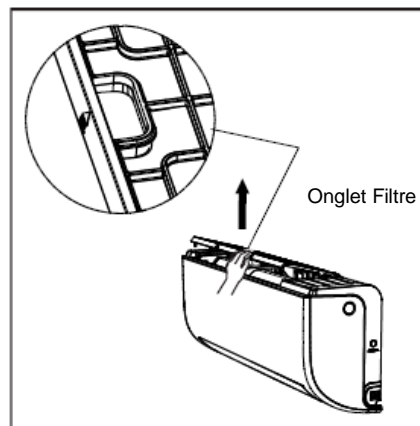

Fig. 5.1



PRUDENCE

Ne pas toucher le filtre à air purificateur pendant au moins 10 minutes juste après avoir éteint l'appareil.



PRUDENCE

- Avant de changer le filtre ou de nettoyer, éteindre l'appareil et débrancher la prise d'alimentation.
- Lorsque vous tirez le filtre, ne pas toucher pas aux pièces de métal dans l'unité. Les bords tranchants peuvent couper.
- Ne pas utiliser d'eau pour nettoyer l'intérieur de l'unité. Cela peut détruire l'isolation et provoquer une décharge électrique.
- Ne pas exposer le filtre directement à la lumière lorsqu'il sèche. Cela risque de rétrécir le filtre.

Rappels de Filtre à Air (Optionnel)

A propos du Nettoyage du Filtre à Air

Après 240 heures d'utilisation, la fenêtre d'affichage de l'unité intérieure clignotera "CL." Cela correspond au rappel du nettoyage de votre filtre. Après 15 secondes, l'appareil reviendra à son affichage précédent.

Pour réinitialiser le filtre, appuyez sur le bouton LED de votre télécommande 4 fois, ou appuyez sur le **BOUTON DE COMMANDE MANUEL** 3 fois. Si vous ne réinitialisez pas le nettoyage, l'indicateur "CL" clignotera à nouveau lorsque vous redémarrerez l'appareil

A propos du remplacement du Filtre à Air

Après 2 880 heures d'utilisation, la fenêtre d'affichage de l'unité intérieure clignotera "NF". Cela correspond au remplacement du filtre. Après 15 secondes, l'appareil reviendra à son affichage précédent.

Pour réinitialisez le filtre, appuyez sur le bouton **LED** de votre télécommande 4 fois ou su le **BOUTON DE COMMANDE MANUEL** 3 fois. Si vous ne réinitialisez pas le filtre, l'indicateur "NF" clignotera à nouveau lorsque vous redémarrerez l'appareil.



ATTENTION

L'entretien et le nettoyage de l'unité extérieure doivent être effectués par un revendeur ou un technicien agréé.

Les réparations de l'unité doivent être effectuées par un revendeur autorisé ou fournisseur de service

Maintenance

Longue période de non-utilisation

Si vous prévoyez de ne pas utiliser votre climatiseur pendant une longue période, procédez comme suit:

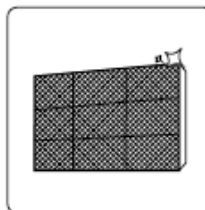

Nettoyage de tous les filtres

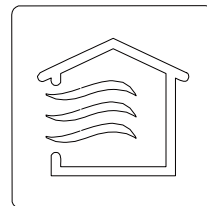

Allumer la fonction Ventilateur jusqu'à ce que l'unité sèche complètement



Éteindre l'appareil et débrancher l'alimentation

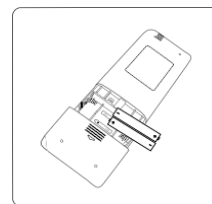

Retirer les piles de la télécommande

Entretien – Inspection présaisonnnière

Après de longues périodes de non-utilisation, veuillez respecter ce qui suit.

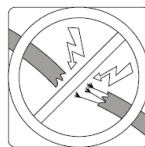

Vérifier les fils endommagés

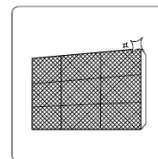

Nettoyer le filtre



Vérifier les fuites

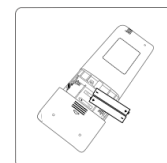

Remplacer les piles



S'assurer que rien ne bloque les entrées ni les sorties d'air

Conseils de dépannage

4



MESURES DE SÉCURITÉ

Si l'une des conditions suivantes se produit, éteignez votre appareil immédiatement!

- Le cordon d'alimentation est endommagé ou anormalement chaud
- Une odeur de brûlé se fait sentir
- L'appareil émet des sons forts ou anormaux
- Un fusible ou le disjoncteur saute fréquemment
- Des liquides se sont déversés ou des objets sont tombés sur ou dans l'appareil.

NE PAS TENTER de résoudre ces problèmes **VOUS-MÊMES! CONTACTEZ** un prestataire de service agréé **IMMÉDIATEMENT!**

Problèmes courants

Les problèmes suivants ne sont pas des anomalies et, dans la plupart des cas, ne nécessitent pas de réparation.

Problème	Cause Possible
L'unité ne se met pas en marche en appuyant sur le bouton ON / OFF	L'appareil possède une fonction de protection de 3 minutes qui empêche l'unité de redémarrer directement. L'unité ne peut pas être redémarré de suite, il faudra attendre trois minutes, lorsque l'appareil est éteint, pour qu'il puisse redémarrer.
L'unité passe du mode COOL(REFROIDISSEMENT)/HEAT (CHAUFFAGE) à celui de FAN (VENTILATEUR)	L'unité peut modifier son réglage pour éviter la formation de givre sur l'appareil. Une fois que la température augmente, l'unité commencera à fonctionner de nouveau dans le mode précédemment sélectionné. La température programmée a été atteinte. A partir de là, l'unité désactive le compresseur. L'unité continuera à fonctionner lorsque la température fluctuera de nouveau.
L'unité intérieure émet une brume blanche	Dans les régions humides, une grande différence de température entre l'air de la pièce et le climatiseur peut provoquer une brume blanche.
L'unité intérieure et extérieure émettent une brume blanche	Lorsque l'appareil redémarre en mode chauffage après le dégivrage, une brume blanche peut être émise en raison de l'humidité générée par le processus de dégivrage.

Problème	Cause Possible
L'unité intérieure fait du bruit	Un bruit d'air rapide peut se produire lorsque le déflecteur réinitialise sa position.
	Un grincement peut se produire après l'exécution de l'appareil en mode chaleur due à la dilatation et à la contraction des pièces en plastique de l'appareil.
L'unité intérieure et extérieure font du bruit	Faible sifflement lors du fonctionnement: Ce bruit est normal, il est causé par le gaz réfrigérant circulant dans les unités intérieures et extérieures.
	Faible sifflement lors du démarrage, de l'arrêt ou du dégivrage. Ce bruit est normal, il est causé par l'arrêt du gaz réfrigérant ou de changement de direction.
	Bruit de grincement: La dilatation et la contraction normale du plastique et des pièces en métal causées par les changements de température pendant le fonctionnement peuvent provoquer des bruits de grincement.
L'unité intérieure fait du bruit	L'unité émettra des sons différents en fonction de son mode de fonctionnement actuel
De la poussière sort de l'unité intérieure ou extérieure	L'unité peut accumuler de la poussière pendant des périodes prolongées de non-utilisation. Ceci peut être atténué en couvrant l'appareil pendant de longues périodes d'inactivité.
L'unité émet une odeur forte	L'unité peut absorber les odeurs de l'environnement (tels que les meubles, la cuisine, les cigarettes, etc.) dégagées pendant le fonctionnement.
	Les filtres de l'appareil ont moisi et doivent être nettoyés.
Le ventilateur de l'unité extérieure ne fonctionne pas	Lors de la mise en marche, la vitesse du ventilateur est contrôlée afin d'optimiser le fonctionnement du produit.
Le fonctionnement est irrégulier, imprévisible ou l'unité ne répond pas	<p>Les interférences provenant des téléphones cellulaires et survolteurs lointains peuvent provoquer un mauvais fonctionnement.</p> <p>Dans ce cas:</p> <ul style="list-style-type: none"> • Couper l'alimentation puis la rebrancher. • Appuyer sur le bouton ON/OFF de la télécommande pour redémarrer le fonctionnement.

REMARQUE: Si le problème persiste après les vérifications et diagnostics effectués, éteignez immédiatement l'appareil et contactez un centre de réparation certifié. Fournissez-leur une description détaillée de l'anomalie de l'appareil ainsi que le numéro de modèle.

Dépannage

Lorsque des difficultés se produisent, vérifiez les points suivants avant de contacter une entreprise de réparations.

Problème	Cause Possible	Solution
Mauvaise performance du froid	La température programmée est peut-être plus haute que la température ambiante	Baisser la température de réglage
	L'échangeur thermique de l'unité intérieure ou extérieure est sale	Nettoyer l'échangeur thermique affecté
	Le filtre à air est sale	Retier le filtre à air et le nettoyer selon les instructions
	L'entrée ou la sortie d'air d'une unité ou de l'autre est bloquée	Éteindre l'appareil, retirer le blocage et rallumer la machine
	Les fenêtres et les portes sont ouvertes	S'assurer que toutes les fenêtres et portes soient fermées lors de l'utilisation de l'appareil
	Une chaleur excessive est produite par la lumière du soleil	Fermer les fenêtres et les rideaux lors des grandes chaleurs ou des périodes ensoleillées
	Trop de sources de chaleur dans la pièce (personnes, ordinateurs, électroniques...)	Réduire la quantité de sources de chaleur
	Manque de réfrigérant due à une non-utilisation prolongée	Vérifier les fuites, remettre du gaz et refermer le couvercle
La fonction SILENCE est activée	La fonction SILENCE peut affecter la performance du produit en réduisant la fréquence de fonctionnement. Éteindre la fonction SILENCE	

Problème	Cause Possible	Solution
L'unité ne fonctionne pas	Panne d'électricité	Attendre que l'électricité soit rétabli
	L'électricité est éteinte	Allumez l'électricité
	Le fuseur a brûlé	Remplacer le fuseur
	Les piles de la télécommande sont mortes	Remplacer les piles
	Protection de 3 minutes de l'unité a été activée	Attendre trois minutes après avoir éteint l'unité
	La minuterie est allumée	Éteindre la minuterie
L'unité démarre et s'arrête fréquemment	Il y a trop ou pas assez de liquide réfrigérant dans l'appareil	Vérifier le gaz et recharger l'appareil de gaz réfrigérant
	Du gaz incompressible ou de l'humidité a pénétré dans le système.	Évacuer et recharger le système avec du gaz réfrigérant
	Le compresseur est cassé	Remplacer le compresseur
	La tension est trop forte ou trop faible	Installer un manostat pour réguler la tension
Mauvaise performance du chauffage	La température extérieure est inférieure à 7°C	Utiliser un dispositif de chauffage auxiliaire
	L'air froid entre au travers des fenêtres et des portes	S'assurer que toutes les fenêtres et portes soient fermées lors de l'utilisation de l'appareil
	Niveau de réfrigérant bas du à une non-utilisation prolongée de l'appareil	Vérifier les fuites, remettre du gaz si nécessaire et fermer le couvercle
Voyant clignotant de la lampe	L'unité peut s'arrêter ou continuer à fonctionner en toute sécurité. Si les voyants continuent de clignoter ou les codes d'erreur continuent d'apparaître, attendre environ 10 minutes. Le problème peut disparaître. Si le problème persiste, couper l'alimentation, puis rebrancher et allumer l'appareil. Si le problème persiste encore, débrancher l'appareil et contacter votre centre de réparation certifié le plus proche.	
Codes erreur qui peuvent apparaître sur la fenêtre d'affichage de l'unité intérieure:		
	<ul style="list-style-type: none"> • E0, E1, E2... • P1, P2, P3... • F1, F2, F3... 	

REMARQUE: Si le problème persiste après les vérifications et diagnostics effectués, éteignez immédiatement l'appareil et contactez un centre de réparation certifié.

ÉLIMINATION: Respecter impérativement les consignes des Directives Générales de la Commission Européenne.

Cet appareil contient du gaz réfrigérant et d'autres matières potentiellement dangereuses. Ces déchets doivent être collectés à part pour faire l'objet d'un traitement particulier. **Il est interdit** de se débarrasser de cet appareil avec les ordures ménagères.

Pour l'élimination, plusieurs possibilités s'offrent à vous:

- La municipalité a mis en place des systèmes de collecte où les déchets d'appareils électroniques peuvent être éliminés sans frais pour l'utilisateur.
- A l'achat d'un appareil neuf, le commerçant reprendra l'ancien appareil gratuitement.
- Le fabricant reprendra l'ancien appareil gratuitement.
- Les ferrailleurs certifiés peuvent également reprendre votre appareil.

Notification particulière

Le dépôt sauvage des déchets dans les forêts et paysages met en danger la nature et votre santé si des substances dangereuses se retrouvent dans les nappes phréatiques, puis dans la chaîne alimentaire.



Unical[®]



www.unical.eu

00336331 - 1 ed. 06/16

Unical[®] France S.A. 611 route de Margnolas 01700 LE MAS RILLIER
Tél: 04.72.26.81.00 - Fax : 04.72.26.47.48
www.unical.fr - info@unical-ag.com

Unical décline toute responsabilité dans le cas d'erreur d'impression ou de transcription. Nous nous réservons le droit de modifier sans préavis les indications reportées dans la présente notice si cela nous semble opportun, tout en laissant les caractéristiques essentielles inchangées.